

the Breville Boss To Go™

Instruction Book - BPB600



Download from:

USA: brevilleusa.com/the-Boss-To-Go

Canada: breville.ca/the-Boss-To-Go

Breville®

BREVILLE RECOMMENDS SAFETY FIRST

At Breville we are very safety conscious. We design and manufacture consumer products with the safety of you, our valued customer, foremost in mind. In addition we ask that you exercise a degree of care when using any electrical appliance and adhere to the following precautions.

IMPORTANT SAFEGUARDS

READ ALL INSTRUCTIONS BEFORE USE AND SAVE FOR FUTURE REFERENCE

- Remove and discard all packaging materials and stickers before first use.
- To avoid a choking hazard, remove and safely dispose the protective cover fitted on the power plug.
- Do not leave the blender unattended while in use.
- This appliance is for household use only. Do not use it in moving vehicles or boats, do not use it outdoors, and do not use it for anything other than its intended use. Misuse can cause injury.
- Maximum rating is based on power drawn when using the large tumbler, other attachments may draw significantly less power.
- Close supervision is necessary when this appliance is used by or near children.
- If the appliance is to be left unattended, cleaned, moved, assembled or stored, always switch the unit OFF, allow any moving parts to stop completely, and unplug the cord from the power outlet.
- Do not use the appliance near the edge of a countertop or table. Ensure the surface is level, clean and free of water and other substances.
- Do not use the appliance on (or close to) a hot gas or electric burner, or where it could touch a heated oven or surface.
- Do not allow the cord to hang over the edge of a countertop, or to become knotted.

- To avoid electric shock, do not immerse the cord, plug or motor base in water (or other liquids).
- It is recommended to regularly inspect the appliance and power cord. Do not use the appliance if there is damage to the power cord or plug, or after the appliance malfunctions or has been damaged in any way. Immediately stop use and call Breville Consumer Support.
- Avoid contact with moving parts.
- Keep hands, fingers, hair and clothing away from the blender during use.
- To reduce the risk of injury, never attempt to operate or place the blade assembly onto the motor base without the cup in place.
- Do not fill or operate containers, tumblers, or accessories above the MAX line marking.
- Some ingredients or mixtures expand during and after use, always understand the ingredients you are working and provide additional room in the container or tumbler as necessary to always remain below the MAX line marking.
- Do not put any parts or accessories in a microwave.
- Do not blend carbonated liquids, as they will expand.
- Blades are extremely sharp. Always use extreme caution during cleaning, handling, and assembly to avoid cuts and injury.
- The blender is intended to prepare food and drinks for human consumption. Do not use for anything other than food or drinks.
- Do not operate containers and tumblers without ingredients to avoid injury to person or property.

SAFEGUARDS FOR YOUR BLENDER

- Use only included components and approved Breville accessories for your specific blender model. The use of attachments or accessories, including canning jars, not manufactured or specified by Breville may cause fire, electrical shock, or injury.
- Always ensure the blender is assembled properly before using.

- Never attempt to operate with damaged blades, or with utensils, or any foreign objects inside the cup.
- Never blend or store hot or warm ingredients in blender, containers or tumblers. Doing so may cause injury to person or property.
- Do not put the cup in extremes of heat or cold, for example placing a cold cup into hot water, or vice versa.
- Do not allow blended ingredients to sit for long periods after operation as pressure can build within the cup or accessory resulting in an unsafe situation such as eruption or spraying. Always open closed or sealed containers and tumblers slowly, and with caution to release any pressure before completely removing lids or covers.
- Do not attach an external switching device (such as a timer) or remote to the blender, power cord or supply outlet. Doing so can cause improper or accidental operation resulting in injury to person or property.

 CAUTION

- Never attempt to stop a moving or spinning blade, part or accessory during or after operation. Always allow spinning or moving blades, parts and accessories to come to a complete stop before attempting to handle.
- The blender parts, cups, accessories, and ingredients can become hot during use. Always use caution before handling or opening parts, cups, accessories and ingredients to avoid scalding and burns.
- Ingredients under pressure may erupt or spray causing injury.

SHORT CORD INSTRUCTIONS

Your Breville appliance is fitted with a short power supply cord to reduce personal injury or property damage resulting from pulling, tripping or becoming entangled with a longer cord.

If an extension cord is used,
(1) the marked electrical rating of the cord set or extension cord should be at least as great as the electrical rating of the appliance,
(2) the cord should be arranged so that it will not drape over the countertop or table-top where it can be pulled on by children or tripped over unintentionally and
(3) the extension cord must include a 3-prong grounding plug.

BREVILLE ASSIST® PLUG

Your Breville appliance comes with a unique Assist® Plug, conveniently designed with a finger hole to ease removal from the power outlet.

**FOR HOUSEHOLD USE ONLY
SAVE THESE INSTRUCTIONS**



Components - Assembly

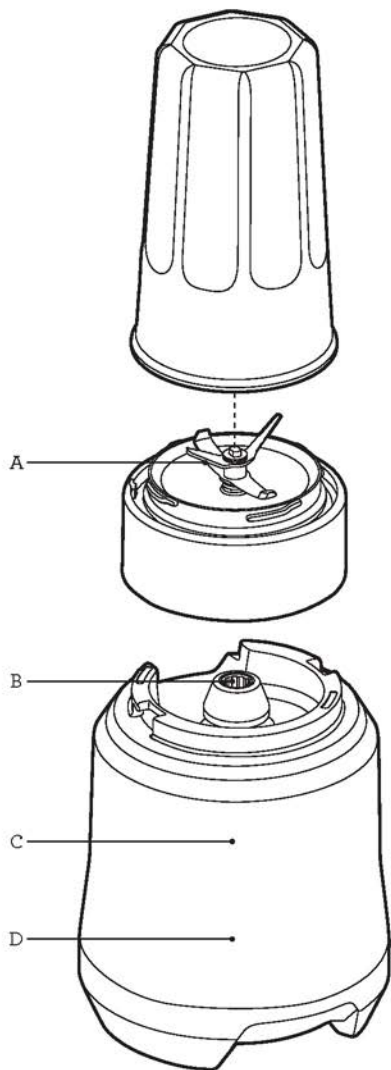

- A. Kinetix® blade and bowl system
Contoured to the base of the blade assembly to create rapid circulation, with serrated central blades for extra cutting performance.
- B. Heavy duty metal coupling
For durable and long lasting performance.
- C. Heavy duty motor
1000W peak wattage, high velocity power for outstanding results.
- D. Durable die-cast metal base



Components - Cups

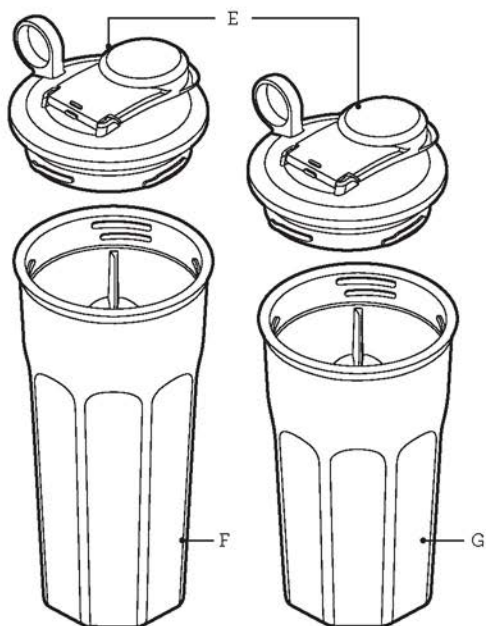

- E. Portable lids
2 handy lids to take your smoothie on the go.
- F. Mega 23oz (700ml) Tritan® Tumbler
Impact resistant, and dishwasher safe.
- G. Large 16oz (500ml) Tritan® Tumbler
Impact resistant and dishwasher safe.

EASTMAN TRITAN™ COPOLYESTER

The tumbler cups are made with Eastman Tritan™ copolyester, which is a tough, BPA-free polymer used to make housewares products that can stand up to extreme use and repeated dishwasher cleaning. Products made from Tritan™ are impact resistant and stay clear and durable even after hundreds of cycles in the dishwasher.



Assembly

BEFORE FIRST USE

- Before using your blender for the first time, remove any packaging material and promotional labels.
- Be careful when handling the blades as they are extremely sharp.
- Wash the tumblers, lids, blade assembly and attachments in warm soapy water with a soft cloth. Rinse and dry thoroughly. All parts (except motor base) may be washed in the dishwasher, on the top shelf.

ASSEMBLY

1. Remove blades and position the cup with opening facing up.
2. Add ingredients, and avoid filling past the MAX line.
3. Fix the blade assembly in place with a quarter turn in the clockwise direction. Ensure the blade assembly collar is securely in place before inverting the cup to blend.



Functions

OPERATION

- The blender will only work when the blades and cup are correctly assembled. This engages the safety interlock, and allows the motor to run.
- When the cup and blade assembly is correctly assembled with ingredients inside, invert cup, and place onto the motor base using the alignment graphics. Always add liquids when blending.
- To blend, securely hold the cup assembly and twist clockwise on the base to the ON position.
- When the desired consistency is reached, turn tumbler counter-clockwise to release and disengage the motor.
- Do not blend continuously for more than 60 seconds at a time. Allow the motor to rest for 2 minutes before continuing.
- Ingredients can be pulsed by rotating the cup within the bayonet positions, which will turn the motor on and off.
- When finished blending, wait a few seconds for the blades to stop spinning before lifting the jar assembly off the motor base.
- Invert the cup and allow the ingredients to run off the blades for a few seconds before unscrewing blades. Hold by the blade collar, and turn counter-clockwise to remove.
- For safety, turn the motor base off at the wall and unplug when finished blending.



NOTE

Always add a liquid before you start to blend.



Hints & Tips

OVERLOAD PROTECTION SYSTEM

- The blender is equipped with an internal self resetting overload to protect the motor from damage under heavy or continuous loads. If the blender suddenly stops during use, this protector may have tripped.
 - Remove the cup, unplug the cord from the power outlet and leave it to cool for at least 30 minutes. After 30 minutes, plug in the unit, assemble the cup back on the blender base and resume proper operation.
 - Tripping the protector indicates that the blender is being loaded too heavily, or with excessive continuous use. Reduce the amount of ingredients used or allow more time in between blending to prevent it from happening again, which will help preserve the life of the motor.
 - The MAX line is usually a good indicator to prevent overly heavy loading, however some especially dense combinations of ingredients may still strain the motor. If the motor seems to be straining or running slowly, only operate for 10 seconds at a time, or reduce the amount of ingredients used. Adding more liquid can also help to loosen dense mixtures.
 - None of the recipes in the recipe book provided with this product are considered a heavy load.
- Never blend hot (or even warm) ingredients. The blades form a seal with the cups, and there is no venting for steam to be released.
 - We recommend not blending longer than the recommend times in the recipes provided with this product, or no more than 1 minute at a time. Ingredients in the cup may become warm and cause internal pressure on the seals making it difficult to open or splatter ingredients when opened. Allow to cool and take care when opening.
 - Always add liquids for optimum blending. If the blending action is not causing the ingredients to circulate, try adding more liquid.
 - If the results are lumpy, try reducing the ingredients, or blending in batches.
 - Run the blender only for the appropriate amount of time required – do not over blend ingredients.
 - If foods are thick, use a pulsing action by twisting the cup to engage and disengage the motor as needed. This will help ingredients circulate.
 - Do not exceed the MAX line when adding foods and liquids into the cup.
 - To stop blending at any time, rotate the cup counter-clockwise to disengage the motor.
 - The maximum amount of ice cubes the blender can process is 4 from a standard ice tray. This also applies to frozen fruit. Cut fruit into pieces of a similar size to an ice cube before freezing.



Troubleshooting

Motor doesn't start or blade doesn't rotate

- Check that the power plug is properly inserted into the power outlet.
 - Overload Protection System may have operated (see "OVERLOAD PROTECTION SYSTEM").
-

Blender stopped suddenly while in use

- This blender has overload protection to prevent damage to the motor. Unplug the unit, remove the cup and allow the motor to cool down for 30 minutes. Once cooled, you will be able to use as usual again.
 - We recommend blending in smaller batches, or cutting ingredients into smaller pieces. See Overload Protection System section for detailed information.
-

Food is lumpy or unevenly blended

- This can happen when too much food is being blended at one time. Try a smaller amount, and work in batches if necessary.
 - The ingredients may be too large. Try cutting into smaller pieces. For best results, ingredients should be in pieces no larger than $\frac{3}{4}$ inch (2cm).
-

Food sticks to blade and cup

- The mixture may be too thick. Try adding more liquid and/or pulsing the blender.
-



Care & Cleaning

Unplug the power cord from the power outlet after use and before any care or cleaning is attempted.

Cups and lids

To keep your cups and lids clean, avoid allowing food residue to dry on them. Follow these steps as soon as possible after use:

- Rinse most of the residue off the blades, cup and lid.
- Hand wash in warm, soapy water using a mild liquid detergent and non-abrasive sponge.

Motor base

To clean the motor base, wipe with a soft, damp cloth then dry thoroughly. Wipe any excess food particles from the power cord.

Cleaning agents

Do not use abrasive scouring pads or cleansers on either the motor base or the cups, as they may scratch the surface. Use only warm soap water with a soft cloth.

Pressurization

The cups may be rinsed by adding cold water, attaching blades, and either blending or shaking by hand for 10 seconds.

IMPORTANT: There is a risk of pressurization from hot water and/or detergent.

When rinsing by attaching blades and blending/shaking, never add hot or even warm water, as the steam produced can create dangerous pressurization of steam.

Do not add detergent, as the foam produced will expand and may cause pressurization.

Dishwasher

The cups, lids and blade assembly may be washed in the dishwasher on the top shelf only.

Stubborn food stains and odors

Strong smelling foods such as cumin and cilantro, and some vegetables such as carrots may leave an odor or stain the blades, cup or lid.

To remove, pour warm soapy water and fill to the MAX line. Set aside to soak for 5 minutes. Then wash with a mild detergent and warm water, rinse well and dry thoroughly. Store cups with lids off.

Citrus

Exposure to citrus oil may affect the clarity and longevity of the Tritan® cups. After washing in detergent, rinse with plain water thoroughly, and allow to dry immediately.

Do not soak if citrus has been blended.

Do not attach blades when washing with detergent.

the Breville Boss To Go™

Manuel d'instructions - BPB600



Télécharger à partir de :

USA: brevilleusa.com/the-Boss-To-Go

Canada: breville.ca/the-Boss-To-Go

Breville®

BREVILLE VOUS RECOMMANDE LA SÉCURITÉ AVANT TOUT

Chez Breville, la sécurité occupe une place de choix. Nous concevons et fabriquons des produits de consommation sans jamais perdre de vue la sécurité de notre précieuse clientèle. De plus, nous vous demandons d'être très vigilant lorsque vous utilisez un appareil électrique et de suivre les consignes de sécurité ci-après décrites.

IMPORTANTES MESURES DE SÉCURITÉ

LISEZ TOUTES LES INSTRUCTIONS AVANT USAGE ET CONSERVEZ-LES À TITRE DE RÉFÉRENCE

- Ne laissez pas le mélangeur sans surveillance lorsqu'il est en marche.
- Cet appareil est pour usage domestique seulement. Ne l'utilisez pas dans un véhicule ou un bateau en mouvement ni à l'extérieur. N'utilisez pas l'appareil à d'autres fins que celles prévues. Une mauvaise utilisation peut causer des blessures.
- Une surveillance étroite est nécessaire lorsque l'appareil est utilisé par ou près des enfants.
- Si l'appareil doit être laissé sans surveillance, nettoyé, déplacé, assemblé ou rangé, éteignez-le toujours au préalable, attendez que les pièces soient complètement immobilisées, puis débranchez-le de la prise électrique.
- N'utilisez pas l'appareil sur le bord d'un comptoir ou d'une table. Assurez-vous que la surface est de niveau, propre et exempte d'eau ou de toute autre substance.
- N'utilisez pas l'appareil sur (ou près de) un brûleur à gaz ou élément électrique, ou à un endroit où il pourrait toucher un four ou une surface chaude.
- Retirez et jetez tout matériel d'emballage et autocollants avant usage.
- Pour éliminer le risque de suffocation, retirez et jetez en lieu sûr le capuchon protégeant la fiche d'alimentation.

- Ne laissez pas le cordon pendre d'un comptoir ou se nouer.
- Pour éviter un risque d'électrocution, n'immergez pas le cordon, la fiche ou le socle motorisé dans l'eau (ou tout autre liquide).
- Il est recommandé de vérifier régulièrement l'appareil et le cordon d'alimentation. N'utilisez pas l'appareil si le cordon ou la fiche sont endommagés, si l'appareil fonctionne mal ou a été endommagé de quelque façon. Cessez immédiatement l'utilisation et appelez le Soutien aux consommateurs de Breville.
- Évitez tout contact avec les pièces en mouvement.
- Gardez les mains, les doigts, les cheveux et les vêtements loin du mélangeur lorsqu'il est en marche.

PRÉCAUTIONS POUR VOTRE MÉLANGEUR

- Utilisez uniquement les composants inclus et accessoires approuvés par Breville pour votre modèle spécifique de mélangeur. L'usage de pièces ou accessoires, y compris les bocaux de conserves, non fabriqués ou spécifiés par Breville peuvent causer un risque de feu, d'électrocution ou de blessure.
- Assurez-vous toujours que le mélangeur est bien assemblé avant de l'utiliser.
- Afin de réduire le risque de blessures, ne tentez jamais de faire fonctionner ou d'installer l'assemblage de lames sur le socle motorisé sans le récipient en place.
- Ne remplissez pas et n'utilisez pas les contenants, gobelets ou accessoires si le contenu excède la ligne MAX.
- Certains ingrédients ou mélanges gonflent durant ou après l'opération. Soyez attentifs au genre d'ingrédients que vous mélangez et laissez assez d'espace dans le

- contenant ou le gobelet pour que le contenu soit toujours sous la ligne MAX.
- Ne mettez aucune pièce ou accessoire dans le micro-ondes.
 - Ne mélangez pas de boissons gazéifiées, car elles gonfleront.
 - Les lames sont extrêmement coupantes. Soyez très prudent lorsque vous les nettoyez, manipulez ou assemblez pour éviter de vous couper ou vous blesser.
 - Le mélangeur est conçu pour préparer des boissons et aliments destinés à l'alimentation humaine. Ne mélangez rien d'autre que des aliments ou des boissons.
 - Pour éviter les blessures ou dommages matériels, ne faites pas fonctionner les récipients ou gobelets sans ingrédients à l'intérieur.
 - Ne tentez jamais de faire fonctionner l'appareil si les lames sont endommagées ou si des objets étrangers sont dans le récipient.
 - Ne mélangez ou rangez jamais d'ingrédients chauds ou même tièdes dans le mélangeur, les récipients ou les gobelets, car cela pourrait entraîner un risque de blessure ou dommage matériel.
- N'exposez jamais les récipients au changement brusque de chaud et de froid, par exemple: mettre le gobelet froid dans l'eau chaude, ou vice versa.
 - Ne laissez jamais les ingrédients mélangés dans le récipient pendant de longues périodes, car la pression pourrait s'accumuler dans le gobelet ou les accessoires et causer un risque d'éruption ou de pulvérisation. Afin de relâcher la pression, ouvrez toujours lentement et avec précaution les contenants fermés ou scellés avant de retirer complètement le couvercle.
 - Ne connectez pas de dispositif externe (comme une minuterie) ou une télécommande au mélangeur, au cordon d'alimentation ou à la prise électrique. Une telle manoeuvre peut causer un fonctionnement incorrect ou accidentel entraînant des blessures ou dommages matériels.



AVERTISSEMENT

- Ne tentez jamais d'arrêter une lame, une pièce ou un accessoire en mouvement ou qui tourne durant ou après le mélange. Laissez toujours les lames, pièces ou accessoires en mouvement ou qui tournent s'immobiliser complètement avant de tenter de les manipuler.
- Le mélangeur, les récipients, accessoires et ingrédients peuvent devenir très chauds durant l'usage. Pour éviter de vous ébouillanter ou brûler, usez toujours de prudence avant de manipuler les pièces, accessoires, ingrédients ou d'ouvrir les récipients.
- Les ingrédients sous pression peuvent jaillir ou se pulvériser, causant des blessures.

INSTRUCTIONS SUR LE COURT CORDON

- Votre appareil Breville est muni d'un court cordon d'alimentation qui réduit le risque de blessures ou dommages pouvant résulter du fait de tirer, trébucher ou s'enchevêtrer dans un cordon plus long. Si une rallonge est utilisée: (1) la puissance nominale inscrite sur le cordon ou la rallonge doit être au moins équivalente ou supérieure à la puissance nominale de l'appareil; (2) la corde ne doit pas pendre d'un comptoir ou d'une table où des enfants pourraient s'y suspendre ou trébucher accidentellement; et (3) la rallonge doit être munie d'une fiche à trois broches reliée à la terre.

FICHE ASSIST® DE BREVILLE

- Votre appareil Breville est muni d'une fiche exclusive Assist® conçue spécialement avec un anneau pour laisser passer un doigt et faciliter le retrait de la prise électrique.

USAGE DOMESTIQUE SEULEMENT
CONSERVEZ CES INSTRUCTIONS



Composants - Assemblage

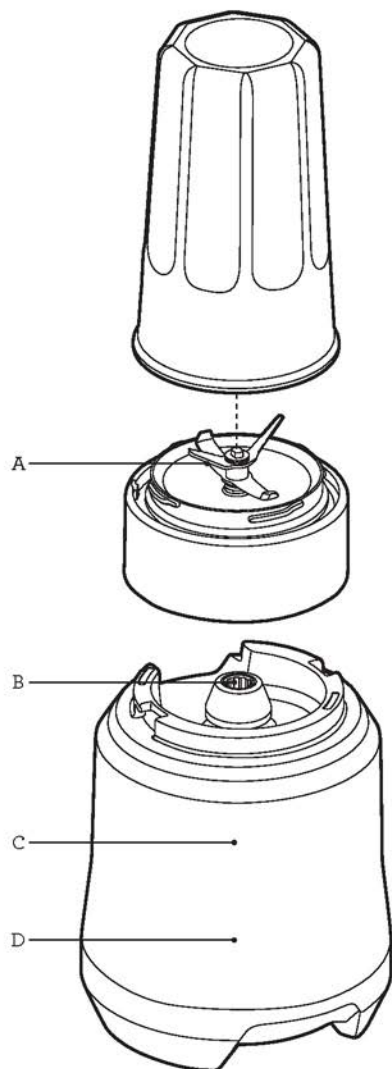

- A. **Assemblage de bol et lames Kinetix®**
Lames profilées à la base pour créer une circulation rapide; lames centrales dentelées pour une performance de coupe accrue.
- B. **Couplage robuste en métal**
Pour plus de durabilité et une performance de longue durée.
- C. **Moteur robuste**
Puissance maximale de 1000W à haute vitesse, pour des résultats exceptionnels.
- D. **Socle motorisé robuste en métal moulé.**



Components - Gobelets

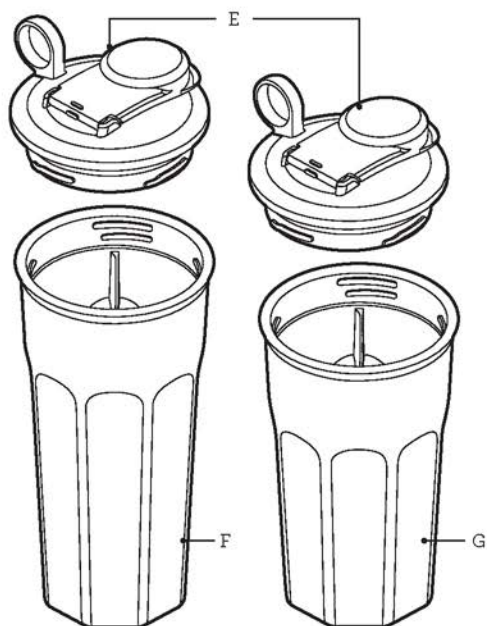

- E. Couverts portables
2 couvercles pratiques pour emporter.
- F. Méga-gobelet de 700 ml (23 oz)
en Tritan®
Résiste aux chocs et va au lave-vaisselle.
- G. Grand gobelet de 500 ml (16 oz) en Tritan®
Résiste aux chocs et va au lave-vaisselle.

COPOLYESTER EASTMAN TRITAN®

Les gobelets sont faits de copolyester Eastman Tritan®, polymère très robuste et sans BPA qui est utilisé dans la fabrication d'ustensiles de cuisine et qui résiste à un usage extrême et au passage répété dans le lave-vaisselle. Les produits faits de Tritan® résistent aux chocs et restent transparents et durables après des centaines de cycles dans le lave-vaisselle.



Assemblage

AVANT LA PREMIÈRE UTILISATION

- Avant d'utiliser votre mélangeur pour la première fois, retirez tout matériel d'emballage et étiquettes promotionnelles.
- Soyez prudent lorsque vous manipulez les lames, car elles sont très coupantes.
- Lavez les gobelets, couvercles et accessoires et l'assemblage de lame à l'eau chaude savonneuse à l'aide d'un chiffon doux. Rincez et séchez à fond. Toutes pièces (sauf le socle motorisé) vont au lave-vaisselle, sur le plateau supérieur seulement.

ASSEMBLAGE

1. Retirez les lames et positionnez le gobelet avec l'ouverture vers le haut.
2. Ajoutez les ingrédients et évitez de remplir au-delà de la ligne MAX.
3. Fixez l'assemblage de lames en place en faisant un quart de tour en sens horaire. Assurez-vous que le collet de l'assemblage de lames est bien en place avant d'inverser le gobelet pour procéder au mélange.



Fonctions

FONCTIONNEMENT

- Le mélangeur fonctionnera seulement si les lames et le gobelet sont assemblés correctement. Cela enclenche le système de verrouillage de sécurité et permet au moteur de tourner.
- Lorsque vous aurez assemblé le gobelet et les lames et ajouté les ingrédients, inversez le gobelet et placez-le sur le socle motorisé, en alignant les marques graphiques.
- Pour mélanger, tenez fermement l'assemblage de lames sur la base et tournez en sens horaire jusqu'à la position ON.
- Une fois que la consistance requise aura été atteinte, tournez le gobelet en sens antihoraire pour le retirer et éteindre le moteur.
- Ne mélangez pas pour plus de 60 secondes à la fois. Laissez le moteur reposer 2 minutes avant de poursuivre.
- Les ingrédients peuvent être pulsés en tournant le gobelet à l'intérieur des baïonnettes, ce qui activera ou éteindra le moteur.
- Renversez le gobelet pour permettre aux ingrédients de se libérer des lames quelques secondes avant de dévisser les lames. Maintenez le gobelet par le collet de l'assemblage de lames et tournez-le en sens antihoraire pour le retirer.
- Par mesure de sécurité, éteignez le moteur et débranchez l'appareil quand vous aurez fini de mélanger.



NOTE

Ajoutez toujours du liquide avant de procéder au mélange.



Trucs & astuces

SYSTÈME DE PROTECTION CONTRE LA SURCHARGE

- Le mélangeur est muni d'un mécanisme interne de remise à zéro qui protège le moteur contre tout dommage découlant du mélange de charges lourdes ou continues. Si le mélangeur s'arrête soudainement lorsqu'il est en marche, ce mécanisme peut avoir été déclenché.
- Retirez le gobelet, débranchez l'appareil et laissez-le refroidir au moins 30 minutes. Après ce délai, rebranchez l'appareil, réassemblez le gobelet sur le socle motorisé et poursuivez l'utilisation.
- Si le mécanisme de protection est enclenché, cela signifie que le mélangeur est surchargé ou qu'il est utilisé de façon excessive ou continue. Réduisez la quantité d'ingrédients ou faites un arrêt entre chaque mélange pour prévenir la répétition d'un tel problème. Cela contribuera à préserver la durée de vie du moteur.
- La ligne MAX est souvent un bon indicateur pour prévenir le mélange de lourdes charges. Cependant, une combinaison d'ingrédients trop denses peut aussi forcer le moteur. Si le moteur semble forcer ou tourner lentement, faites-le fonctionner seulement 10 secondes à la fois, ou réduisez la quantité d'ingrédients. Si le mélange est trop épais, vous pouvez le diluer en ajoutant un peu de liquide.
- Ne jamais mélanger d'ingrédients chauds (ou même tièdes). Les lames sont en quelque sorte scellées au gobelet et aucun évent ne laissera échapper la vapeur.
- Nous recommandons de ne pas mélanger les ingrédients plus longtemps que le temps suggéré dans la recette pour un tel appareil, ou plus d'une minute à la fois. Les ingrédients à l'intérieur du gobelet peuvent devenir chauds et générer une pression sur le joint d'étanchéité, rendant le gobelet difficile à ouvrir ou laissant éclabousser les ingrédients, lorsqu'ouvert. Laissez le récipient refroidir et soyez prudent lorsque vous ouvrez le couvercle.
- Pour s'assurer d'un mélange homogène, ajoutez toujours un peu de liquide aux ingrédients. S'ils ne circulent pas normalement, ajoutez-en encore un peu.
- Si le mélange est grumeleux, réduisez la quantité d'ingrédients ou mélangez-les par portions.
- Faites fonctionner le mélangeur pour la durée requise - ne pas trop mélanger les ingrédients.
- Si les aliments sont épais, mélangez-les par impulsions en tournant le gobelet de gauche à droite pour activer ou désactiver le moteur, si nécessaire. Cela facilitera la circulation des ingrédients.
- N'excédez pas la ligne MAX lorsque vous ajoutez des aliments ou liquides dans le gobelet.
- Pour arrêter de mélanger en tout temps, tournez le gobelet en sens antihoraire, cela désactivera le moteur.
- Le maximum de glaçons pouvant être traités par ce mélangeur est de 4 (d'un bac à glace standard). Cela s'applique également aux fruits congelés. Coupez les fruits en morceaux de taille similaire à un glaçon avant de les congeler.



Guide de dépannage

Le moteur ne démarre pas ou les lames ne tournent pas.

- Vérifiez si la fiche d'alimentation est bien insérée dans la prise électrique.
- Le système de protection contre la surcharge peut avoir été déclenché (voir "SYSTÈME DE PROTECTION CONTRE LA SURCHARGE").

Le mélangeur s'arrête soudainement durant l'utilisation.

- Ce mélangeur est muni d'un système de protection qui empêche le moteur de s'endommager. Débranchez l'appareil, retirez le gobelet et laissez le moteur refroidir durant 30 minutes. Une fois refroidi, vous pourrez reprendre l'opération normalement.
- Nous recommandons de mélanger de petites portions à la fois, ou de couper les ingrédients en petits morceaux. Voir "SYSTÈME DE PROTECTION CONTRE LA SURCHARGE" pour plus d'information.

Le mélange est grumeleux ou inégal.

- Cela peut survenir lorsque trop d'aliments sont mélangés à la fois. Mélangez une plus petite quantité d'ingrédients, ou traitez-les par portions, si nécessaire.
- Les ingrédients sont peut-être trop gros. Coupez-les plus petits. Pour de meilleurs résultats, les ingrédients doivent être coupés en morceaux n'excédant pas 2 cm (¾ po).

Les aliments collent aux lames et au gobelet.

- Le mélange est peut-être trop épais. Ajoutez un peu de liquide et/ou procédez par impulsions.
-



Entretien et nettoyage

Débranchez l'appareil de la prise murale après chaque usage et avant de tenter de le nettoyer.

Contenants et couvercles

Pour garder les gobelets et les couvercles propres, ne laissez pas les résidus alimentaires sécher à l'intérieur de ceux-ci.

Suivez les étapes suivantes, aussitôt que possible après usage :

- Rincez les lames, le gobelet et le couvercle pour éliminer tout résidu d'aliments.
- Lavez-les à la main à l'eau savonneuse, en utilisant un détergent liquide doux et une éponge non abrasive.

Socle motorisé

Pour nettoyer le socle motorisé, essuyez-le avec un chiffon doux et humide, puis séchez-le soigneusement. Essuyez toute particule alimentaire pouvant être laissée sur le cordon d'alimentation.

Agents nettoyants

N'utilisez pas de tampons à récurer ou nettoyants abrasifs pour nettoyer le socle motorisé ou les gobelets, car ils pourraient égratigner la surface. Utilisez uniquement de l'eau chaude savonneuse et un chiffon doux.

Mise sous pression

Les gobelets peuvent être rincés à l'eau froide avec les lames assemblées, ou encore en les remuant à la main pendant 10 secondes.

IMPORTANT: Un risque de mise sous pression peut survenir si vous utilisez de l'eau et/ou un détergent chaud.

Lorsque vous rincez le gobelet en utilisant les lames ou en le remuant à la main, n'utilisez jamais d'eau chaude ou tiède, car la vapeur générée peut créer une mise sous pression dangereuse due à la vapeur.

N'ajoutez pas de détergent, car la mousse produite peut gonfler et causer une mise sous pression.

Lave-vaisselle

Les gobelets, couvercles et l'assemblage e lames peuvent être lavés dans le lave-vaisselle, sur le plateau supérieur seulement.

Taches et odeurs tenaces

Les aliments à forte odeur comme le cumin et la coriandre, et certains légumes comme les carottes peuvent laisser une odeur ou tacher les lames, le gobelet ou le couvercle.

Pour les éliminer, versez de l'eau chaude savonneuse jusqu'à la ligne MAX.

Laissez tremper 5 minutes, puis lavez avec un détergent doux et de l'eau chaude, rincez et séchez correctement. Rangez les gobelets sans couvercle.

Agrumes

L'exposition à l'huile d'agrumes peut affecter la transparence et la longévité du verre Tritan®. Après avoir lavé les gobelets avec un détergent, rincez-les à fond à l'eau du robinet et séchez-les immédiatement.

Ne pas faire tremper si des agrumes ont été mélangés.

Ne pas assembler les lames lorsque vous mélangez avec un détergent.

Breville Consumer Support

USA

Mail: Breville USA
19400 S. Western Ave
Torrance CA
90501-1119

Phone: 1-866-273-8455
1-866-BREVILLE

Email: askus@brevilleusa.com

Web: www.brevilleusa.com

Canada

Mail: Breville Canada
3595 boulevard Côte-Vertu,
Saint-Laurent, Québec
H4R 1R2

Phone: 1-855-683-3535

Email: askus@breville.ca

Web: www.breville.ca

Breville
Thought for food

Breville is a registered trademark of Breville Pty. Ltd. A.B.N. 98 000 092 928.
Copyright Breville Pty. Ltd. 2015.

Due to continued product improvement, the products illustrated/photographed
in this booklet may vary slightly from the actual product.